

Robot Roomba® 110-119 Combo + stazione AutoEmpty™

Guida utente

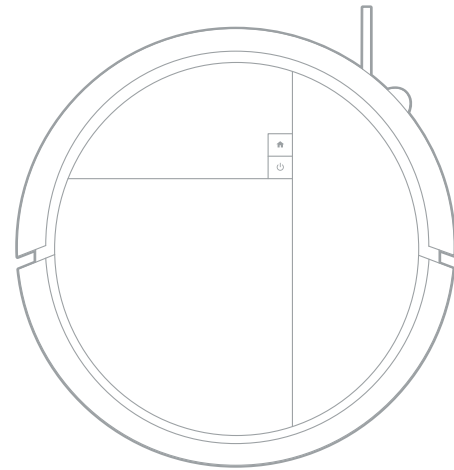

Introduzione

1

Scarica Roomba® Home App



Scansiona il codice QR con la videocamera del tuo dispositivo mobile oppure trova Roomba® Home App nell'App store.

Roomba® Home App e una connessione Wi-Fi® sono **necessarie per completare la configurazione**. Roomba® Home App ti guiderà passo passo nella configurazione del tuo robot. Una volta completata, potrai utilizzare l'app per:

- Controllare quando, dove e come pulire
- Creare programmi di pulizia automatici
- Personalizzare le preferenze di pulizia
- Sbloccare funzioni digitali avanzate
- Accedere a suggerimenti, trucchi e risposte a domande frequenti

NOTA:

è necessario utilizzare la connessione Wi-Fi a 2,4 GHz.

* IMPORTANTE:

prima di utilizzare il robot, leggi le informazioni di sicurezza.

2

Rimuovi l'imballaggio protettivo

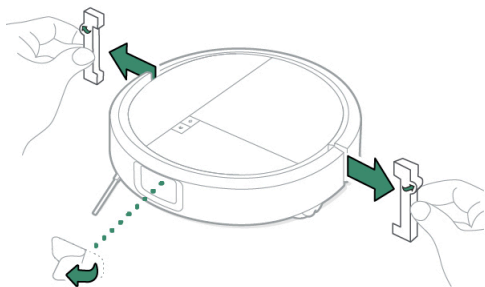

Rimuovi la pellicola protettiva dalla videocamera e gli inserti in schiuma dietro il paracolpi.

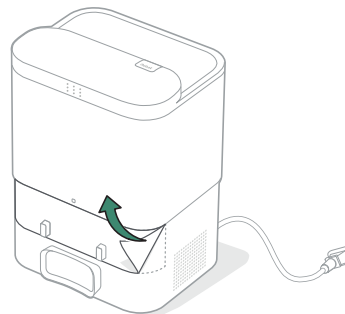

Rimuovi la pellicola protettiva dalla finestra IR.

3

Installa la spazzola laterale per la pulizia a filo parete

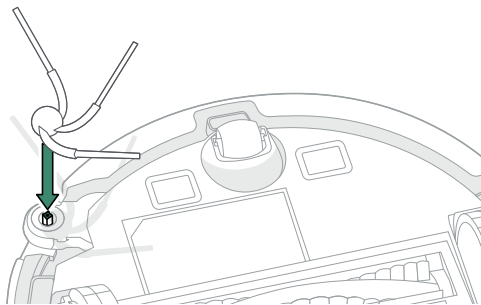

Allinea la spazzola laterale per la pulizia a filo parete e premi verso il basso fino a quando non senti uno scatto.

4

Posiziona la stazione

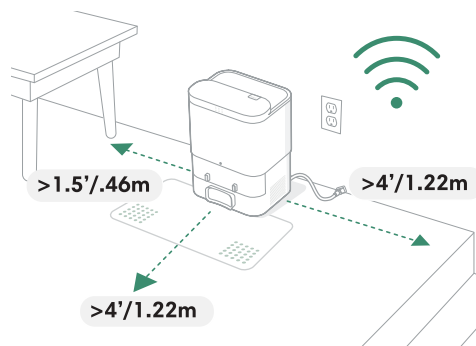

Posiziona la stazione su un pavimento a superficie rigida e piana.

NOTA:

evita di posizionare il dispositivo alla luce diretta del sole. Assicurati che l'area intorno alla stazione sia sgombra per migliorare le prestazioni di aggancio.

⚠ AVVERTENZA:

Assicurati che la stazione sia collocata ad almeno 1,22 metri (4 piedi) di distanza dalle scale per evitare che possa cadere.

5

Fissaggio della vaschetta di raccolta

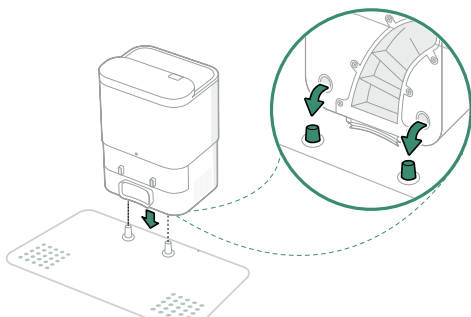

Posiziona la stazione sulla vaschetta di raccolta in modo che i perni di allineamento si inseriscano nei rispettivi fori di allineamento.

NOTA

la vaschetta di raccolta mostrata è un accessorio opzionale e non è inclusa con questo prodotto. In vendita separatamente su global.irobot.com.

6

Collega la stazione

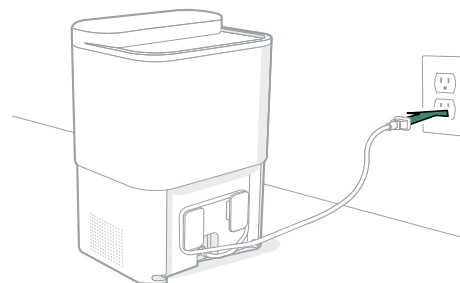

Collega il cavo di alimentazione alla stazione e poi alla presa a muro. Riavvolgi il cavo sul retro per evitare di intralciare il movimento del robot.

7

Avvia il robot

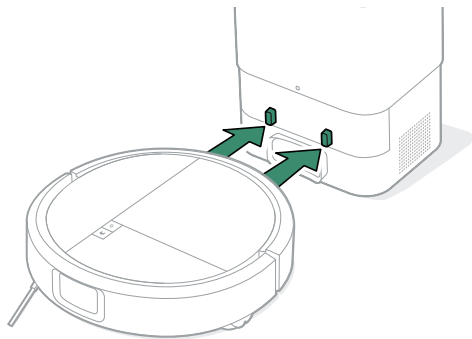

Posiziona il robot davanti alla stazione e fallo scorrere in avanti finché i contatti metallici di ricarica non sono allineati. Le spie indicano che si sta attivando. Un suono indica che si è attivato completamente.

NOTA:

Il robot viene fornito con una carica parziale, ma consigliamo di lasciarlo in carica per 6 ore prima di creare la mappa della tua casa.

Informazioni sul Roomba® Plus 110-119 Combo

Vista dall'alto

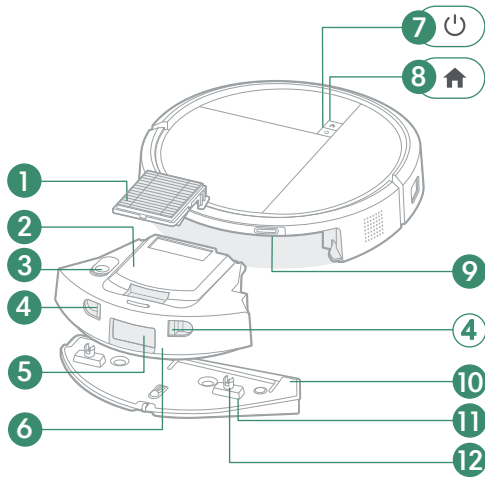

1. Filtro
2. Coperchio superiore del contenitore
3. Coperchio della porta dell'acqua
4. Pulsante per lo sblocco del contenitore
5. Porta di svuotamento dei detriti
6. Contenitore dello sporco
7. Pulsante di accensione
8. Pulsante Home
9. Contatti di ricarica
10. Piastra del panno per la pulizia
11. Meccanismo di aggancio della piastra del panno
12. Meccanismo di scorrimento della piastra del panno

Vista dal basso

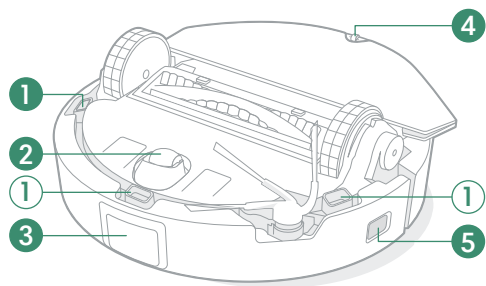

1. Sensore di dislivello
2. Ruota dentata
3. Finestra IR
4. Ruota dentata posteriore
5. Sensore parete

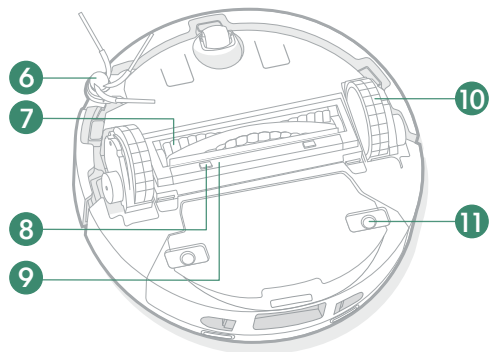

6. Spazzola laterale per la pulizia a filo parete
7. Spazzola multi-superficie
8. Linguetta di rilascio del coperchio della spazzola multi-superficie
9. Coperchio della spazzola multi-superficie
10. Ruote
11. Porta di aggancio della piastra del panno

Informazioni sulla stazione AutoEmpty™

Vista anteriore

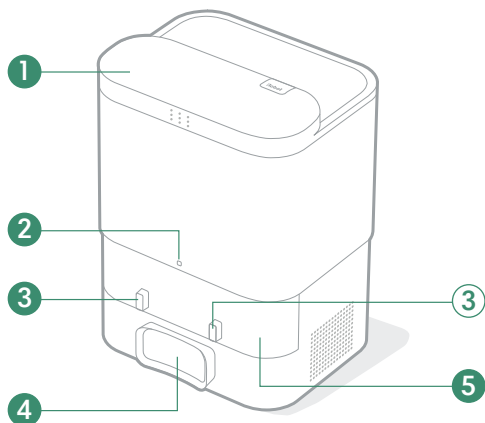

1. Coperchio della stazione
2. Spia LED
3. Contatti di ricarica
4. Porta di svuotamento dei detriti
5. Finestra IR

Vista dall'alto

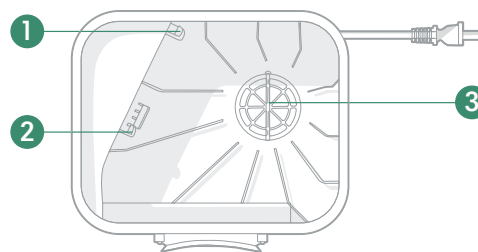

1. Meccanismi di allineamento del sacchetto
2. Filtro della stazione
3. Spazio per i sacchetti per lo svuotamento dello sporco

Vista posteriore

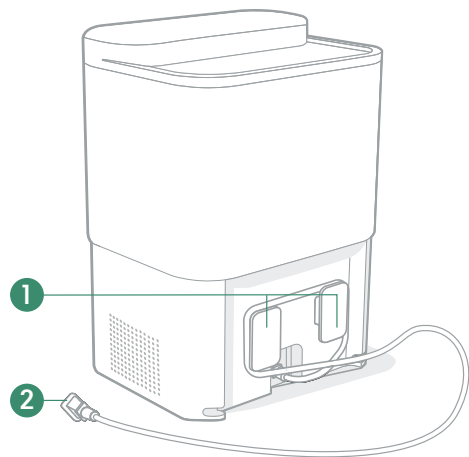

1. Avvolgimento cavo
2. Cavo di alimentazione

Vista posteriore

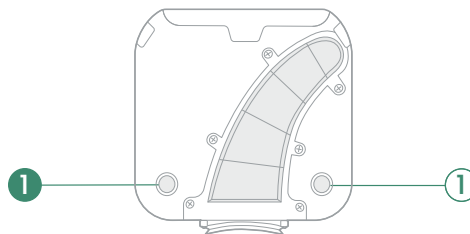

1. Avvolgimento cavo

Vaschetta di raccolta

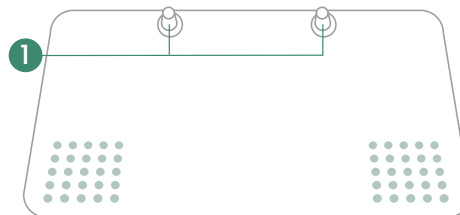

1. Perni di allineamento

NOTA

la vaschetta di raccolta mostrata è un accessorio opzionale e non è inclusa con questo prodotto. In vendita separatamente su global.irobot.com.

In ricarica

Icona Indicatori



Pulsanti di ACCENSIONE e HOME

Bianco - Completamente carico e collegato

Bianco lampeggiante - Ritorno alla stazione per la ricarica



Bianco a intermittenza - In ricarica/batteria scarica. Viene visualizzato quando la batteria del robot scende sotto il 20% ed è in ricarica o si sta dirigendo alla stazione per ricaricarsi

Rosso lampeggiante - Errore/batteria scarica. Viene visualizzato quando il robot presenta un errore o quando non è nella stazione e la sua batteria scende sotto il 20%

Ricarica del robot

Il robot torna alla stazione ogni volta che ha bisogno di ricaricarsi durante una routine di pulizia. Quando è sufficientemente carico, riprende la pulizia da dove si è interrotto.

Modalità standby

Il robot usa una quantità limitata di energia elettrica quando è nella stazione. Puoi ridurre ulteriormente il consumo elettrico quando non è in uso, premendo  per 10 secondi. Per uscire dalla modalità di risparmio energetico, premi .

NOTA:

la pulizia non può essere avviata dall'app mobile quando è attiva la modalità a basso consumo energetico.

Come conservare il robot

Per conservare il robot per lunghi periodi, spegnilo rimuovendolo dalla stazione e tenendo premuto contemporaneamente il pulsante  e il paracolpi per 10 secondi. Riponilo in un luogo fresco e asciutto.

Spia LED sulla stazione

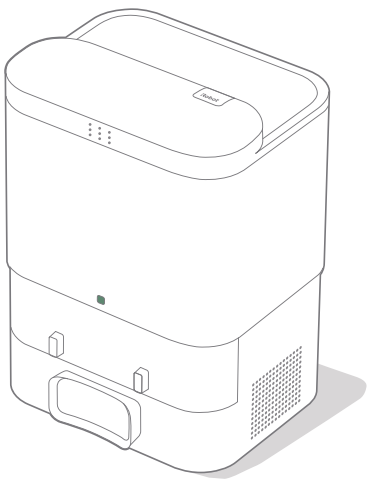

Bianco fisso: in ricarica

Rosso fisso: sacchetto pieno o non installato

NOTA:

gli aggiornamenti del software possono modificare il comportamento effettivo dei LED sul robot e/o sulla stazione. Per informazioni più aggiornate, visita il sito global.irobot.com.

Pulizia

Comandi dei pulsanti



HOME

- Tocca per mandare il robot alla stazione
- Premi per mettere in pausa la pulizia
- Premi quando è in pausa per agganciarlo alla stazione
- Premi per interrompere l'aggancio alla stazione

POWER

- Tocca per avviare/mettere in pausa/riprendere la pulizia
- Tieni premuto per 3 secondi per accendere il dispositivo
- Tieni premuto per 10 secondi per spegnere il dispositivo

NOTA:

I robot Roomba® sono progettati per aspirare la maggior parte dei tipi di pavimento. Tuttavia, sconsigliamo di utilizzare la funzione di lavaggio pavimenti in legno massello non sigillati e su alcuni tipi di assi in laminato/vinile, poiché si potrebbero verificare danni causati dall'acqua sul pavimento e/o sotto di esso. Per ulteriori informazioni, visita global.irobot.com.

Schema di pulizia

Il robot esplorerà e pulirà automaticamente la casa. Inizierà pulendo il perimetro della stanza e poi il resto del pavimento seguendo file ordinate. Tornerà alla stazione al termine di una routine di pulizia o ogni volta che deve essere ricaricato.





Suggerimenti:

- prima della pulizia, rimuovi eventuali oggetti di intralcio sul pavimento.
- Utilizza il robot regolarmente per mantenere i pavimenti sempre puliti.

Se resta per oltre 90 minuti inattivo e sganciato dalla stazione, il robot termina automaticamente la pulizia. Se non sai se il robot ha finito di pulire o è in pausa, consulta Roomba® Home App per verificarne lo stato.

Pulizia localizzata

Posiziona il robot vicino all'area che desideri pulire in modo localizzato. Tocca  due volte. La funzione di pulizia focalizzata pulirà un quadrato di 1 m x 1 m intorno al robot, due volte in direzioni perpendicolari. Una volta completata l'operazione, il robot termina la routine di pulizia. Premi  per guidarlo verso la stazione.

Svuotamento automatico

Il robot svuota automaticamente il contenitore della spazzatura al termine di ogni routine di pulizia.

NOTA:

È vivamente consigliato l'uso di Roomba® Home App per il controllo della pulizia. L'app mobile può essere utilizzata per pulire stanze specifiche, configurare routine di pulizia e creare automazioni e programmazioni.

Aspirazione

Avvio della modalità di aspirazione

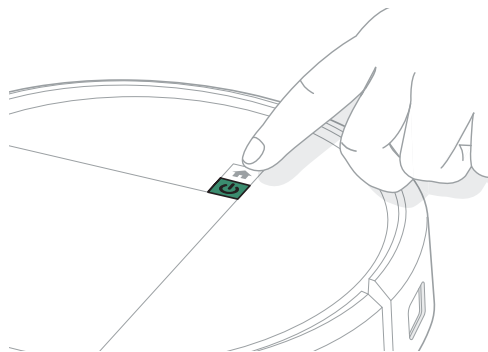

Per aspirare, posiziona il robot sulla stazione. Premi  utilizza l'app Roomba® Home App per avviare il ciclo di aspirazione.

IMPORTANTE:

si consiglia di pulire il contenitore dello sporco almeno una volta alla settimana. In caso contrario, le prestazioni dell'aspirapolvere potrebbero essere ridotte.

Pulizia con panno umido

1

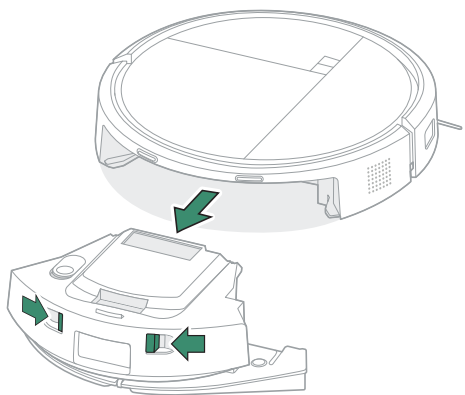

Premi il pulsante per lo sblocco del contenitore e rimuovi il contenitore dello sporco.

2

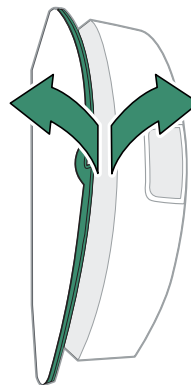

Rimuovi la piastra del panno.

3

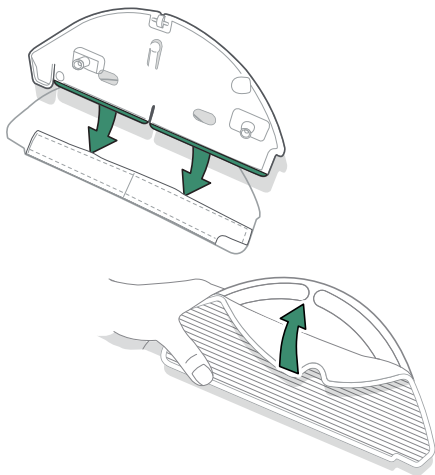

Inumidisci leggermente il panno e fissalo all'apposita piastra.

4

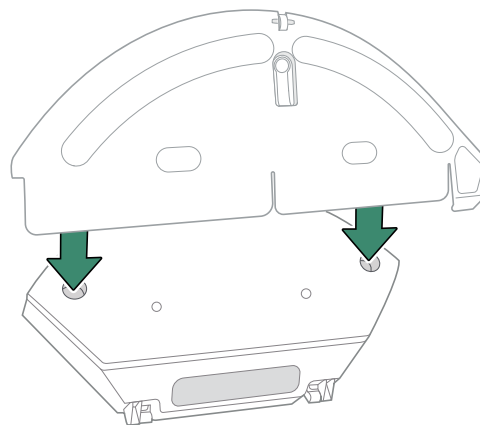

Rimonta la piastra del panno sul contenitore dello sporco.

5

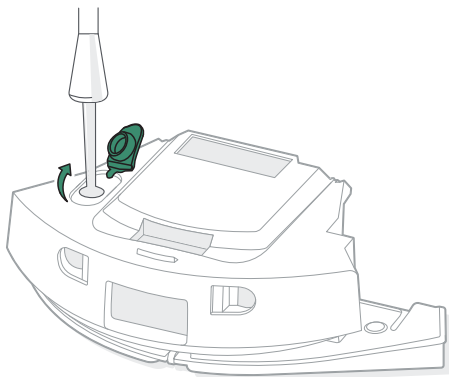

Riempi il contenitore con acqua.

6

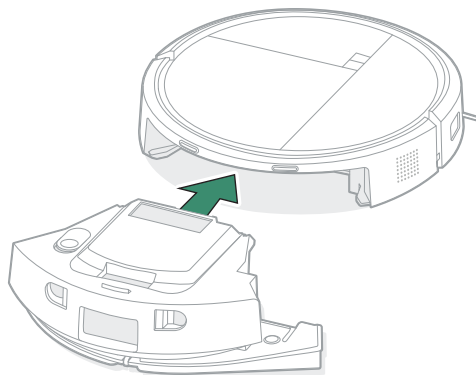



Posiziona il contenitore nel robot.

Installazione del panno per la pulizia e della relativa piastra

Allinea i poli di aggancio della piastra del panno con relative le porte di aggancio, abbassa e inserisci la piastra fino a sentire un clic.

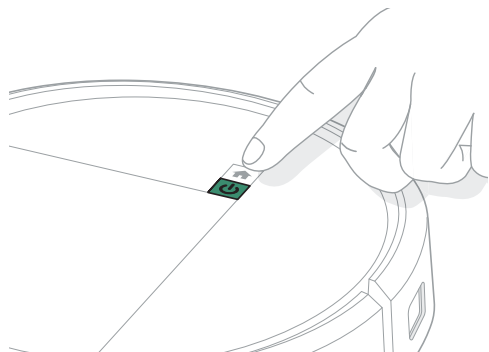
Avvia la modalità di pulizia con panno umido



Per lavare o aspirare e lavare insieme, posiziona il robot sulla stazione oppure sul pavimento con la piastra e il panno installati. Premi  per avviare un ciclo di ciclo aspirazione e lavaggio o utilizza Roomba® Home App per avviare solo lavaggio o aspirazione e lavaggio.

Istruzioni per la cura e la manutenzione del robot

Per mantenere il robot perfettamente funzionante, esegui periodicamente le seguenti operazioni di manutenzione e cura di base. Le prestazioni di pulizia e la capacità di raccolta dello sporco possono diminuire senza una corretta cura e manutenzione. Se noti che il robot raccoglie meno detriti, svuota il contenitore dello sporco e pulisci il filtro e le spazzole.

In Roomba® Home App sono disponibili altri video di istruzioni.

Parte	Frequenza di manutenzione	Sostituzione ^a .
Piastra(e) del panno per la pulizia	Si pulisce automaticamente dopo ogni uso	Ogni 2-3 mesi o secondo necessità
Panno(i) per la pulizia	Pulisci al termine del lavaggio	Ogni 3-6 mesi.
Serbatoio dell'acqua	Svuota dopo ogni utilizzo	
Contenitore dello sporco	Svuota e pulisci secondo necessità	
Spazzola multi-superficie	Pulisci 1 volta a settimana	Ogni 6-12 mesi
Contatti di ricarica	Pulisci ogni 2 settimane o secondo necessità	
Spazzola laterale per la pulizia a filo parete	Pulisci ogni 2 settimane o secondo necessità	Ogni 3-6 mesi
Filtro	Pulisci 1 volta settimana (2 volte a settimana con animali domestici)	Ogni 3-6 mesi

Parte	Frequenza di manutenzione	Sostituzione ^a .
Ruota dentata	Pulisci ogni 2 settimane o secondo necessità	
Sensori	Pulisci 1 volta al mese o secondo necessità	
Coperchio della spazzola	Ispeziona ogni 6 mesi	Sostituisci in caso di usura o danni

^aLa frequenza di sostituzione può variare. Le parti devono essere sostituite in caso di segni di usura visibili. Se hai bisogno di una parte di ricambio, contatta l'Assistenza clienti iRobot® per ulteriori informazioni.

Pulizia della spazzola laterale per la pulizia a filo parete

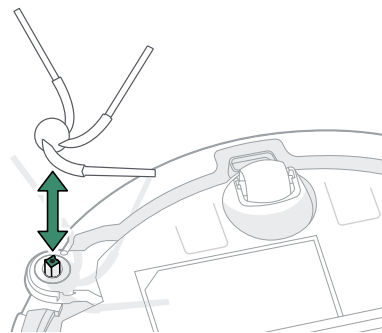

Tira per rimuovere la spazzola laterale per la pulizia a filo parete. Rimuovi eventuali capelli o detriti e reinstalla la spazzola laterale per la pulizia a filo parete.

*** IMPORTANTE:**

si consiglia di sostituire la spazzola laterale per la pulizia a filo parete ogni 3-6 mesi per prestazioni di pulizia ottimali.

Pulizia della spazzola multi-superficie

1

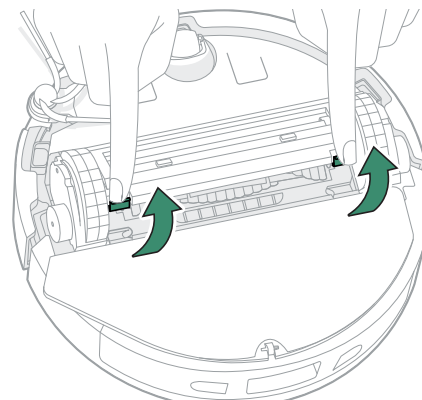

Premi le linguette di sblocco del coperchio della spazzola, sollevale e rimuovi eventuali ostruzioni.

2

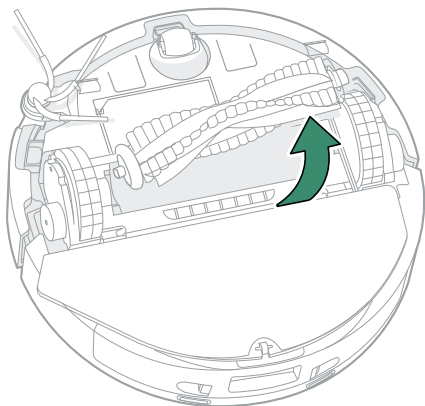

Rimuovi la spazzola multi-superficie.

3

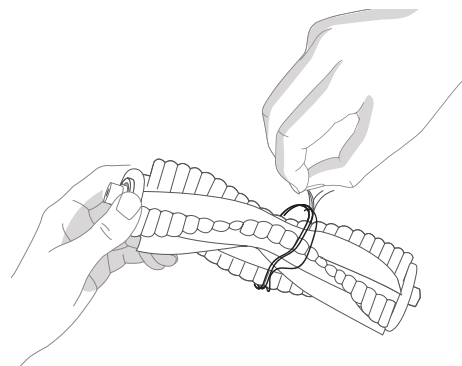

Rimuovi eventuali capelli o detriti.

4

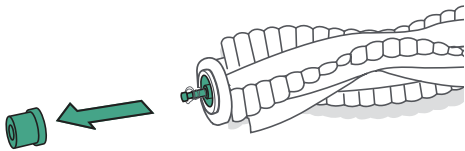

Rimuovi il tappo terminale dall'estremità della spazzola.

5

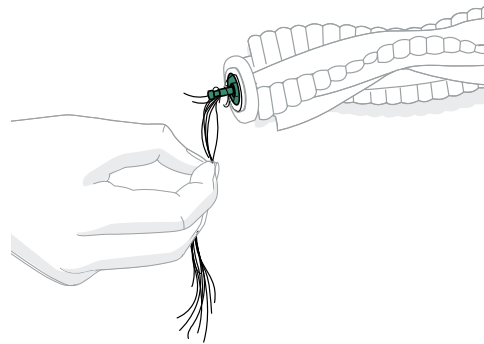

Rimuovi eventuali capelli o detriti accumulati sotto il tappo.
Sostituisci il tappo terminale.

6

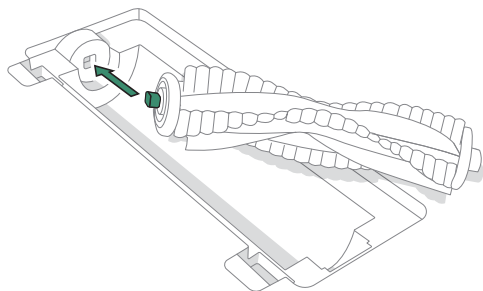

Reinserisci la spazzola multi-superficie e il coperchio della spazzola nel robot.

⚠ IMPORTANTE:

è consigliato sostituire la spazzola multi-superficie ogni 6-12 mesi per prestazioni di pulizia ottimali.

📄 NOTA:

per istruzioni su come eseguire una pulizia più profonda della spazzola multi-superficie, consulta global.irobot.com.

Pulizia della ruota dentata anteriore

1

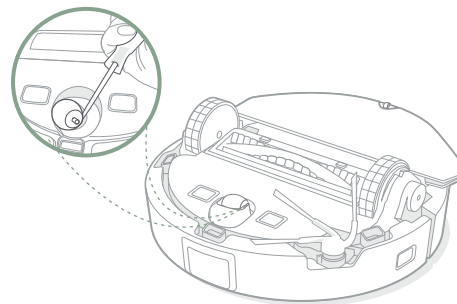

Rimuovi eventuali capelli o detriti dalla ruota dentata anteriore.

2

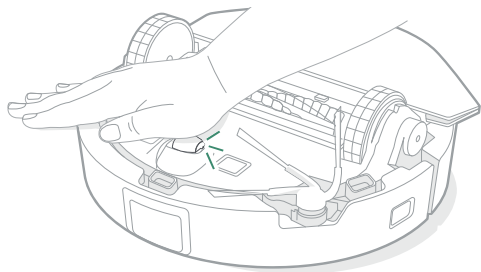

Per reinserire la ruota dentata, premi con decisione verso il basso con il palmo della mano fino a sentire un scatto.

*** IMPORTANTE:**

una ruota anteriore incastrata da capelli e detriti potrebbe danneggiare il pavimento. Se la ruota non gira liberamente dopo essere stata pulita, contatta l'Assistenza clienti.

Pulizia dei contatti di ricarica e dei sensori

CONTATTI DI RICARICA

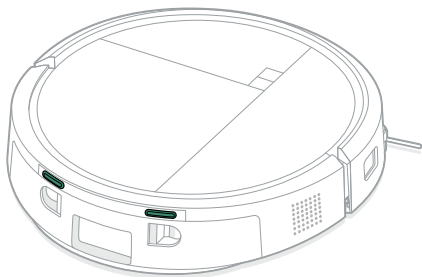

Scollega il robot dalla stazione e pulisci i contatti di ricarica e i sensori con un panno pulito e asciutto o una schiuma di melamina leggermente inumidita.

*** IMPORTANTE:**

non spruzzare la soluzione di pulizia o l'acqua direttamente sui sensori o sugli alloggiamenti dei sensori.

SENSORI

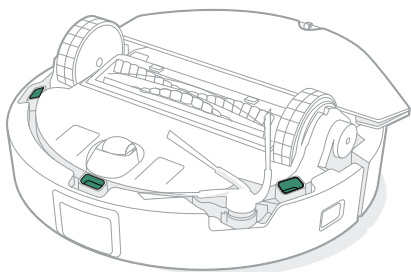

Pulizia del contenitore

1

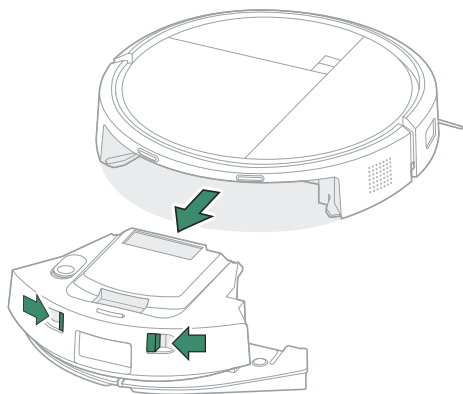

Premi il pulsante per lo sblocco del contenitore dello sporco e tira verso l'alto per rimuovere il contenitore.

2

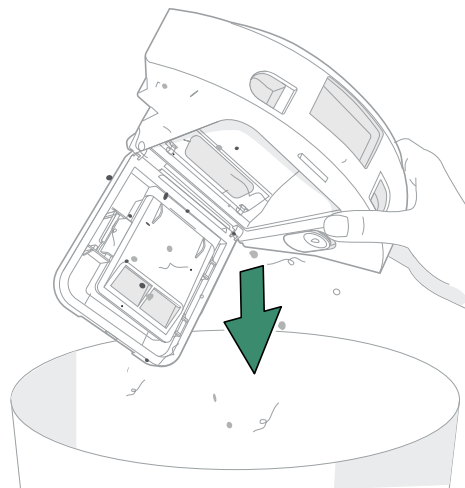

Apri il contenitore dello sporco sopra un cestino. Svuota e pulisci con un panno.

3

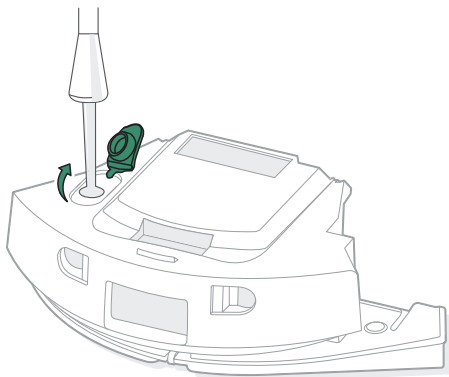

Sciacquare il contenitore raccogli polvere con acqua tiepida.

4

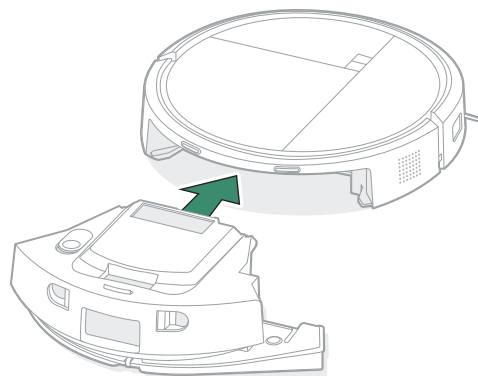

Riposiziona il contenitore dello sporco nel robot.

*** IMPORTANTE:**

Il contenitore dello sporco non può essere lavato in lavastoviglie.

*** IMPORTANTE:**

Il contenitore dello sporco non può essere lavato in lavastoviglie.

Pulizia del filtro

1

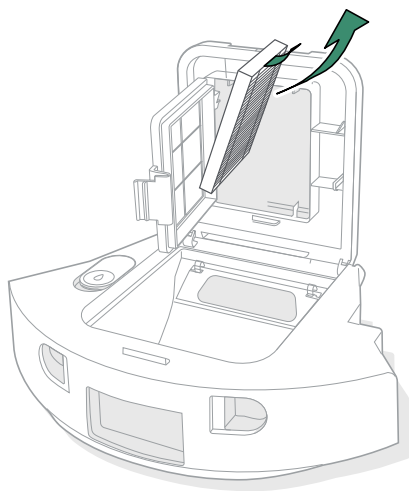

Con il contenitore dello sporco rimosso, apri lo sportello contenitore dello sporco e rimuovi il filtro.

2

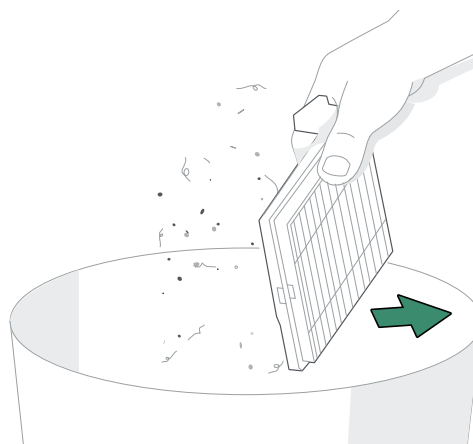

Rimuovi i detriti battendo il filtro contro il cestino e/o pulisci con la spazzola di pulizia o un panno pulito.

3

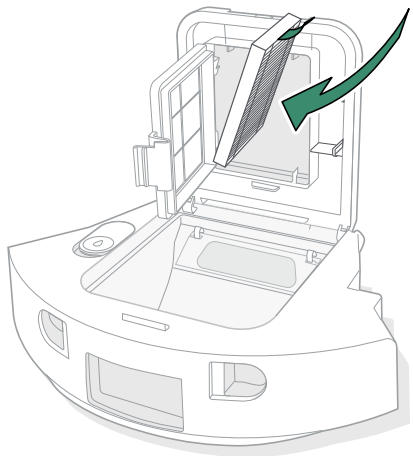

Reinserisci il filtro.

Lavaggio del panno

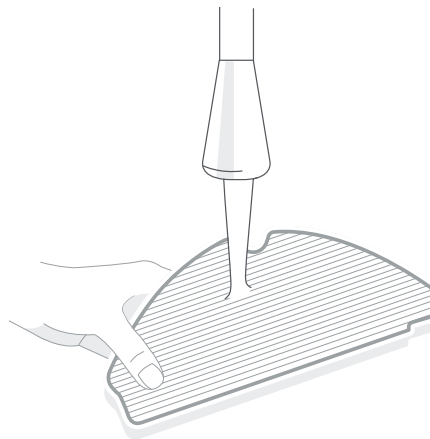

Lava accuratamente a mano con acqua fredda e lascia asciugare la piastra all'aria.

Lavaggio della piastra per il panno per pulizia

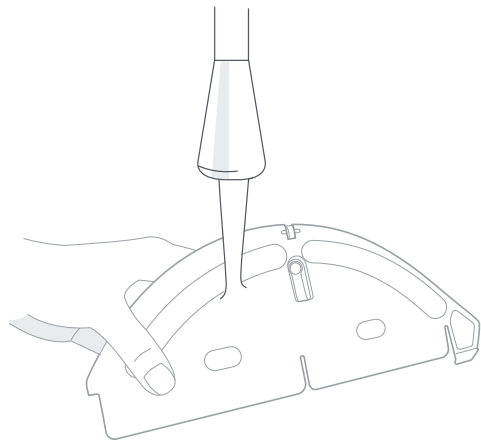

Lava accuratamente a mano con acqua fredda e lascia asciugare la piastra all'aria.

Cura e manutenzione della stazione AutoEmpty™

Per mantenere la stazione AutoEmpty™ in condizioni ottimali, esegui le seguenti attività di cura e manutenzione.

Parte	Frequenza di manutenzione	Frequenza di sostituzione ^a
Contatti di ricarica	Pulisci una volta al mese	
Sensori	Pulisci una volta al mese	
Finestra IR	Pulisci una volta al mese	
Sacchetto per lo svuotamento dello sporco		Sostituisci i sacchetti quando sono pieni, come indicato dalla spia LED della stazione AutoEmpty™ e/o da Roomba® Home App

^aLa frequenza di sostituzione può variare. Le parti devono essere sostituite in caso di segni di usura visibili. Se hai bisogno di una parte di ricambio, contatta l'Assistenza clienti iRobot® per ulteriori informazioni.

Pulizia dei contatti di ricarica e della finestra IR

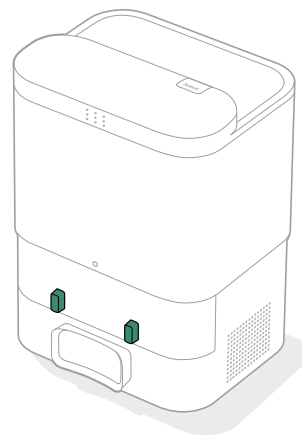

Scollega la stazione. Ispeziona i componenti per assicurarti che non vi siano residui di sporco. Pulisci con un panno asciutto e pulito.

*** IMPORTANTE:**

non spruzzare la soluzione di pulizia o l'acqua direttamente sui sensori o sui contatti di ricarica.

Ricambio dei sacchetti per lo svuotamento dello sporco

1

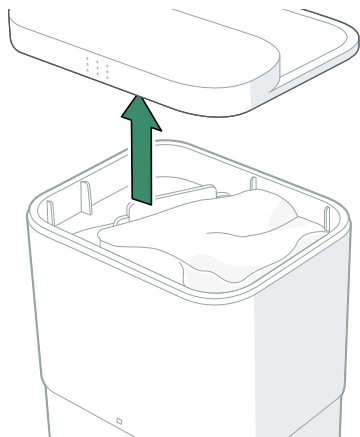

Solleva il coperchio e apri la scatola metallica.

2



Tira verso l'alto il supporto rigido per rimuovere il sacchetto dalla scatola metallica. Questo sigillerà il sacchetto in modo che polvere e detriti non possano fuoriuscire.

3

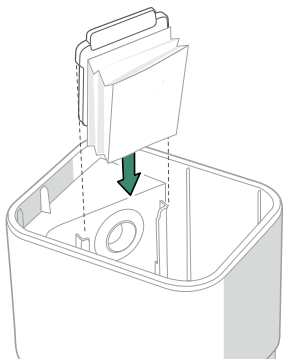

Inserisci un nuovo sacchetto facendo scorrere il supporto nelle apposite guide.

4

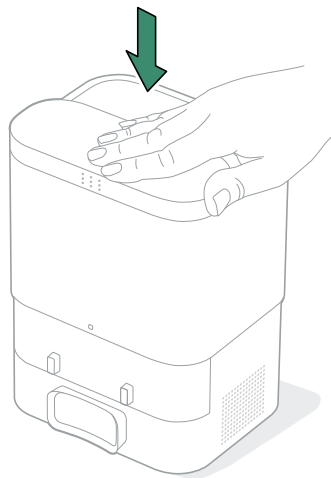

Premi sul coperchio per assicurarti che sia ben chiuso.

Rimozione dei detriti dal filtro della stazione

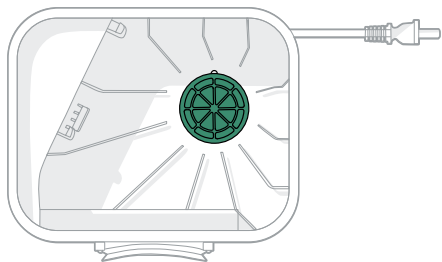

Ispeziona il copriventola e rimuovi eventuali pelucchi o detriti con un panno pulito e asciutto.



Risoluzione dei problemi

Risoluzione dei problemi del robot

Il robot ti avviserà in caso di problemi con un annuncio vocale o un avviso audio. Inoltre, Roomba® Home App invierà delle notifiche con le procedure di risoluzione dei problemi.

Se non sai se il robot ha finito di pulire o è in pausa, consulta Roomba® Home App per verificarne lo stato.

Ripristino di fabbrica

Per ripristinare le impostazioni di fabbrica, premi  per 5 secondi, non rilasciare, quindi (entro 5 secondi) premi  +  per altri 5 secondi.

Sicurezza della batteria e spedizione

AVVERTENZA:

le batterie agli ioni di litio e i prodotti che le contengono sono soggetti a rigide normative sul trasporto. Se è necessario spedire questo prodotto per la manutenzione, un trasloco o altro, DEVI attenerti alle seguenti istruzioni per la spedizione.

- La batteria DEVE essere spedita disattivata.
- Per spegnere la batteria, rimuovi il robot dalla stazione. Premi il paracolpi verso l'interno e mantienilo in quella posizione

mentre tieni premuto  il pulsante per 10 secondi, oppure finché le spie luminose non si spengono.

- Imballa il robot in modo sicuro per la spedizione.

Se hai bisogno di ulteriore assistenza, visita Roomba® Home App, contatta il nostro team di Assistenza clienti o visita il sito global.irobot.com

Risoluzione dei problemi della stazione AutoEmpty™

La stazione AutoEmpty™ segnala eventuali problemi di funzionamento tramite una spia LED situata sulla parte anteriore della scatola metallica e su Roomba® Home App. Se la stazione non funziona come previsto, controlla Roomba® Home App per le procedure di risoluzione dei problemi.

Spia LED	Errore comune	Come risolvere
Rosso fisso	Sacchetto pieno o mancante	Sostituisci il sacchetto se è pieno o mancante. Assicurati che il sacchetto sia inserito correttamente. Se il problema persiste, rimuovi eventuali detriti aprendo lo sportello nella parte posteriore del robot e in quella anteriore della stazione AutoEmpty™.

NOTA:

Questo prodotto è dotato di una protezione termica contro i danni causati dal surriscaldamento. Se la protezione funziona, il motore si arresta. In questo caso scollega l'unità, lasciala raffreddare per 30 minuti, elimina eventuali ostruzioni dallo sportello e dal tubo di svuotamento e ricollega l'unità.

Hai bisogno di ulteriore assistenza? Siamo a tua disposizione.

Scarica Roomba® Home App o visita il sito global.irobot.com per assistenza sul prodotto oppure contatta il centro di assistenza locale. Per ricevere ulteriore supporto negli Stati Uniti e in Canada, chiama l'Assistenza clienti dedicata al numero (877) 855-8593

Orari dell'Assistenza clienti iRobot® negli Stati Uniti

Dal lunedì al venerdì, dalle 9:00 alle 21:00 (ET)

Sabato e domenica, dalle 9:00 alle 18:00 (ET)

Informazioni di sicurezza

Consulta la guida sulla sicurezza fornita con il robot o visita il sito global.irobot.com

iRobot®

8 Crosby Drive, Bedford, MA 01730 USA. Tutti i diritti riservati. iRobot, Roomba e PerfectEdge sono marchi registrati di iRobot Corporation. AutoEmpty, AutoWash, StayClean e PrecisionVision sono marchi di iRobot Corporation. Wi-Fi e il logo Wi-Fi sono marchi registrati di Wi-Fi Alliance. Apple e App Store sono marchi di Apple, Inc., registrati negli Stati Uniti e in altri Paesi. Google Play è un marchio di Google LLC.



WC# 4866778 vA